



AVERTISSEMENT - Pour toute opération autre que les tâches de nettoyage et de maintenance habituelles décrites dans ce guide, ce produit doit être manipulé par un professionnel qualifié disposant d'un niveau d'expérience suffisant en matière d'installation et de maintenance de matériel de piscine afin que toutes les instructions énoncées dans le manuel d'installation et de fonctionnement complet du produit soient scrupuleusement respectées. Toutes les instructions de sécurité répertoriées dans le manuel complet doivent être respectées à la lettre afin de prévenir tout risque de blessure. Toute installation/utilisation incorrecte entraînera l'annulation de la garantie. Ne jamais allumer le nettoyeur à moins qu'il ne soit complètement immergé dans l'eau. Si tel est le cas, la garantie sera annulée et cela pourrait gravement endommager les moteurs du nettoyeur.

WARNING - For anything other than the routine cleaning and maintenance described in this guide, this product must be serviced by a qualified professional with sufficient experience in pool equipment installation and maintenance so that all of the instructions in the product's complete installation and operations manual can be followed exactly. All safety instructions in the complete manual must be followed explicitly in order to prevent injury hazards. Improper installation and/or operation will void the warranty. Never turn the cleaner on unless it is fully submerged in the water. Doing so will void the warranty and may cause severe damage to the cleaner motors.

VORSICHT - Wartungen dieses Geräts, die über die in diesem Leitfaden beschriebene routinemäßige Reinigung und Instandhaltung hinausgehen, müssen von einem qualifizierten Facharbeiter mit ausreichend Erfahrung im Bereich der Installation und Instandhaltung von Poolgeräten durchgeführt werden. Dabei müssen sämtliche Anweisungen in der gesamten Installations- und Betriebsanleitung des Produkts genau befolgt werden. Alle Sicherheitsanweisungen müssen ausnahmslos und genau eingehalten werden, um Verletzungen zu vermeiden. Durch nicht zweckmäßige Installation und/oder nicht zweckmäßigen Betrieb erlischt die Garantie.

ADVERTENCIA - Para cualquier otra cosa que no sea la limpieza y mantenimiento de rutina descritos en esta guía, este producto debe ser atendido por un profesional cualificado con experiencia suficiente en la instalación y mantenimiento del equipo de la piscina para que todas las instrucciones en el manual completo de instalación y mantenimiento La operación del producto puede ser Seguido exactamente. Todas las instrucciones de seguridad en el manual completo se deben seguir de forma explícita para evitar riesgos de lesiones. Una instalación y / o operación inadecuadas anular la garantía. Nunca encienda el limpiador a menos que esté completamente sumergido en el agua. Esto anular la garantía y puede causar daños graves a los motores más limpios.

AVVERTENZA - In caso di interventi diversi dalle operazioni di pulizia e di manutenzione abituali descritte in questa guida, il prodotto deve essere manipolato da un professionista qualificato con un livello di esperienza sufficiente in materia di installazione e manutenzione completa del prodotto. Tutte le istruzioni di sicurezza enunciate nel manuale completo devono essere rispettate alla lettera per prevenire danni corporali. L'installazione/l'uso non corretti comporteranno l'annullamento della garanzia.

AVISO - Para qualquer operação além das tarefas de limpeza e de manutenção habituais descritas neste guia, este produto deve ser manipulado por um profissional qualificado que dispõe de um nível de experiência suficiente em matéria de instalação e de manutenção de materiais de piscina, para que todas as instruções apresentadas no manual de instalação e de funcionamento completo do produto sejam escrupulosamente respeitadas. Todas as instruções de segurança mencionadas no manual completo devem ser rigorosamente respeitadas para evitar qualquer risco de ferimento. Toda instalação/utilização incorreta provocará a anulação da garantia.

VORZICHTIGHEID - Elke andere actie dan routinematig onderhoud en reiniging zoals in deze handleiding beschreven mag alleen worden uitgevoerd door een gekwalificeerde vakman met voldoende ervaring in het installeren en onderhouden van zwembaden, zodat alle instructies in de volledige installatie- en bedieningshandleiding van het product exact worden nageleefd. Alle veiligheidsinstructies in de volledige handleiding moeten expliciet worden opgevolgd om het gevaar op letsel te voorkomen. Bij onjuiste installatie en/of bediening vervalt de garantie.

UPOZORNĚNÍ - Pro kvalitní čištění bazénu a správnou funkci zařízení je nutné aby zařízení bylo servisováno kvalifikovaným servisem s dostatečnými zkušenostmi v bazénářském oboru. Pokud zařízení bude servisováno jiným způsobem, výrobce neručí za případné škody, újmu na zdraví nebo případnou smrt.

UPOZORNENE - V prípade akejkoľvek úlohy inej ako je čistenie a údržba opisanej v tomto návode smie s týmto výrobkom manipulovať iba kvalifikovaný odborník, ktorý má dostatočné skúsenosti v oblasti inštalácie a údržby bazénových materiálov, aby boli dôsledne dodržané všetky pokyny uvedené v kompletnom návode na inštaláciu a prevádzku výrobku. Všetky bezpečnostné pokyny uvedené v kompletnom návode sa musia dôsledne dodržiavať, aby sa predišlo akémukoľvek riziku poranenia. V prípade akejkoľvek nesprávnej inštalácie a používania dôjde k zrušeniu záruky.

FIGYELEM - Kérjük figyelmesen olvassa el és kövesse a leírásban foglaltakat! A termék komplett leírását, használati útmutatóját, mely tartalmazza a figyelemztetésekkel is, szintén megtalálja csomagolásban. Meghibásodás esetén csak szakképzett szerelő javíthatja. A helytelen üzemeltetésből eredő meghibásodások nem kezelhetőek garanciálisan.

WARNING - För alla andra åtgärder än de gånge rengörings- och underhållsåtgärder som beskrivs i denna guide ska denna produkt hanteras av en behörig fackman med tillfredsställande erfarenhet av att installera och underhålla poolutrustning. Detta för att alla anvisningar i den fullständiga installations- och bruksanvisningen för produkten ska respekteras till punkt och pricka. För att förebygga varje risk för personskada ska samtliga säkerhetsföreskrifter som anges i den fullständiga bruksanvisningen respekteras till punkt och pricka. Eventuell felaktig installation eller användning medför att garantin upphör att gälla.

OSTRZEŻENIE - W razie wykonywania jakichkolwiek innych prac, niż opisane w tym przewodniku czynności dotyczące zwykłego czyszczenia i konserwacji, produkt musi być obsługiwany przez wykwalifikowanego specjalistę, dysponującego wystarczającymi doświadczeniami w dziedzinie instalacji i konserwacji sprzętu basenowego, tak aby wszystkie zalecenia zamieszczone w kompletnej instrukcji instalacji i obsługi produktu były zawsze ściśle przestrzegane. Aby zapobiec możliwości odniesienia obrażeń, wszystkie zamieszczone w kompletnej instrukcji wskazówki bezpieczeństwa muszą być ściśle przestrzegane. Nieprawidłowa konserwacja/obsługa produktu pociąga za sobą unieważnienie gwarancji.

ΠΡΟΕΙΔΟΠΟΙΗΣΗ - Οποιαδήποτε εργασία, εκτός του συνηθισμένου καθαρισμού και συντήρησης που περιγράφονται σε αυτόν τον οδηγό, πρέπει να πραγματοποιείται από ειδικευμένο επαγγελματία, με την απαραίτητη πείρα σε θέματα εγκατάστασης και συντήρησης εξοπλισμών piscinas, προκειμένου να τηρούνται σχολαστικά όλες οι οδηγίες που αναφέρονται στο πλήρες εγχειρίδιο εγκατάστασης και λειτουργίας του προϊόντος. Όλες οι οδηγίες ασφαλείας οι οποίες απαριθμούνται στο πλήρες εγχειρίδιο πρέπει να τηρούνται κατά γράμμα προς αποφυγή κάθε κινδύνου τραυματισμού. Η εσφαλμένη εγκατάσταση / χρήση θα επιφέρει την ακύρωση της εγγύησης.

ПРЕДУПРЕЖДЕНИЕ Любые работы, кроме стандартных операций в рамках очистки или обслуживания изделия, описанных в этом руководстве, должны выполнять исключительно квалифицированные специалисты, которые обладают достаточным опытом в сфере установки и обслуживания оборудования для бассейнов, чтобы обеспечить тщательное соблюдение всех инструкций, представленных в полном руководстве по установке и эксплуатации изделия. Во избежание травм необходимо буквально следовать всем инструкциям по безопасности, представленным в полном руководстве. В случае любого несоблюдения рекомендаций относительно установки и (или) эксплуатации гарантия будет аннулирована.

UYARI - Bu klavuzda belirtilmiş olan rutin temizlik ve bakım dışında bu ürün üzerinde gerçekleştirilecek işlemler, ürünün tamamı montaj ve kullanım klavuzunda belirtilen talimatların tam olarak takip edilinceye kadar emin olmak üzere havuz ekipmanı montaj ve bakımında yeterli deneyime sahip yetkili bir profesyonel tarafından gerçekleştirilmelidir. Tam klavuzdaki tüm güvenlik talimatları yaralanma risklerini ortadan kaldırmak üzere katı bir şekilde takip edilmelidir. Uygun olmayan montaj ve/veya kullanım garantiyi geçersiz kılacaktır

UPOZORENJE - Osim uobičajenih zadataka čišćenja i redovitog održavanja opisanih u ovom vodiču, sve ostale radnje vezane uz rukovanje ovim proizvodom smije obavljati isključivo za to kvalificiran stručnjak s dovoljno iskustva u instalaciji i održavanju opreme za bazene, kako bi se sve upute opisane u detaljnom priručniku za instalaciju i funkcioniranje proizvoda strogo ispoštovala. Sve sigurnosne upute objedinjene u detaljnom priručniku moraju se strogo poštovati kako bi se otklonio svaki rizik od ozljede. Svaka neispravna instalacija/uporaba imat će za posljedicu poništenje garancije. Nikada ne uključivati čistač ako nije kompletno uronjen u vodu. U suprotnom, garancija će biti poništena i moglo bi doći do ozbiljnih oštećenja motora čistača.



> Pour obtenir les instructions complètes, veuillez télécharger la notice sur notre site internet, appeler le service client ou soumettre votre demande par écrit.

> For complete installation instructions, please download the manual from the website, call the customer service number or submit a written request.

> Die kompletten Installationsanweisungen können Sie mit dem Handbuch von der Website downloaden.

> Para obter as instruções completas de instalação, descargue el manual del sitio web, llame al número de servicio al cliente o envíe una solicitud por escrito.

> Per ottenere le istruzioni complete, scaricare il manuale sul nostro sito internet, chiamare l'assistenza clienti o inviare una richiesta scritta.

> Para obter as instruções completas, queira carregar o manual no nosso site internet, chamar ao serviço ao cliente ou apresentar o seu pedido por escrito.

> Voor de complete installatie-instructies kunt u de handleiding downloaden van de website de klantenservice bellen of een schriftelijk verzoek indien.

> Pro kompletní instrukce k instalaci zařízení stahujte manuál na internetových stránkách, nebo kontaktujte vašeho prodejce.

> Ak potrebujete kompletný návod, môžete si ho prebrať z našej webovej lokality, môžete telefonicky kontaktovať oddelenie služieb zákazníkov alebo zaslať písomnú žiadosť.

> A teljes használati útmutató a csomagolásban, vagy letölthető honlapunkról.

> Ladda ned bruksanvisningen från vår webbplats, ring kundtjänst eller skicka en skriftlig förfrågan för att få de fullständiga anvisningarna.

> Aby uzyskać kompletną instrukcję produktu, można pobrać ją z witryny internetowej naszej firmy, skontaktować się z działem obsługi klienta lub przesłać zapytanie na piśmie

> Για πλήρεις οδηγίες τηλεφορτώστε το εγχειρίδιο από την ιστοσελίδα μας, καλέστε την υπηρεσία εξυπηρέτησης πελατών ή υποβάλλετε το αίτημά σας γραπτώς.

> Чтобы получить полную версию инструкций, загрузите их с нашего веб-сайта, позвоните в сервисную службу или отправьте соответствующий письменный запрос.

> Tüm montaj talimatları için lütfen klavuzu web sitesinden indirin, müşteri hizmetlerini arayın ya da yazılı bir talepte bulunun.

> Ako želite dobiti kompletne upute, molimo preuzmite priručnik za korisnike na našoj web stranici, nazovite službu za korisnike ili pošaljite svoj zahtjev u pisanom obliku.

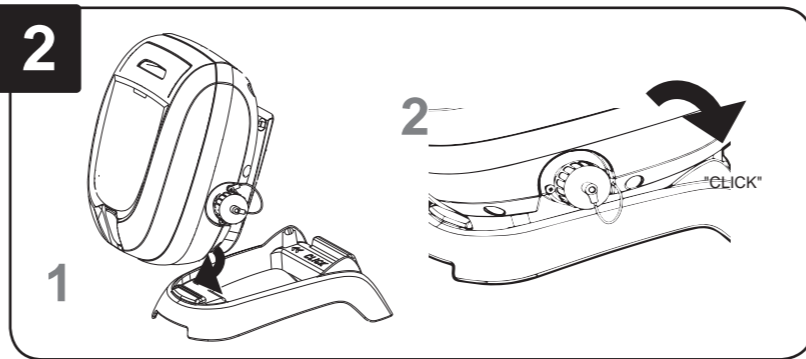
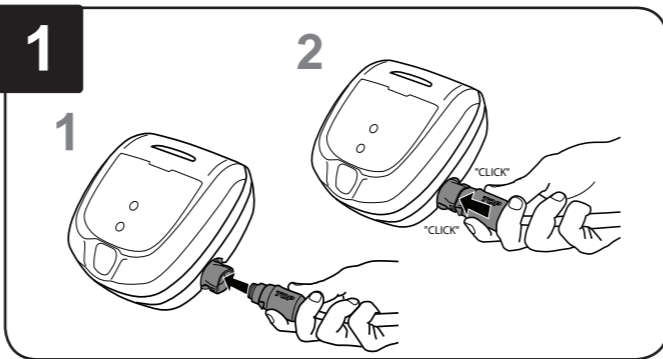

- > Immerger le nettoyeur dans la piscine.
- > Submerge in pool.
- > In den Pool lassen.
- > Sumergirse en la piscina.
- > Immergere il robot pulitore nella piscina.
- > Mergulhar o robot de limpeza na piscina.
- > Dompel de reiniger onder in het zwembad.
- > Ponořeni robotu do bazénu.

- > Čistič ponorte do bazéna.
- > Vizbe merités.
- > Sänk ned pool städaren i poolen.
- > Zanurzyć urządzenie czyszczące w basenie.
- > Čištění dna
- > Iba dno
- > Csak medencealj
- > Endast botten
- > Tylko dno
- > Μόνο πυθμένας
- > Tолько дно
- > Sadece Taban
- > Samo dno

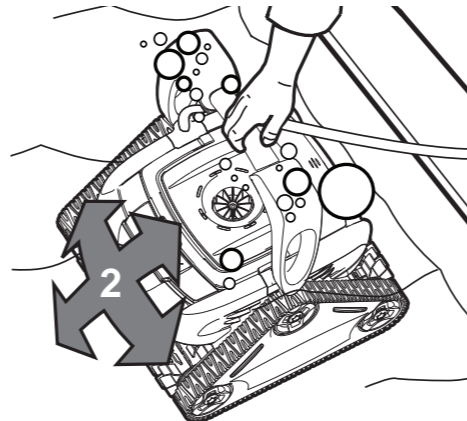
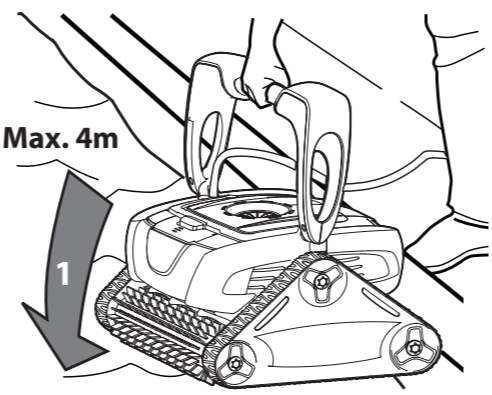

> Attendre que les bulles cessent complètement et laisser le nettoyeur couler jusqu'au fond de la piscine.

> Wait for bubbles to stop completely, then let the cleaner sink to the bottom of the pool.

> Warten Sie, bis keinerlei Blasen mehr aufsteigen und lassen Sie dann den Reiniger auf den Boden des Pools sinken.

> Espere a que las burbujas se detengan por completo, luego deje que el limpiador se hunda en el fondo de la piscina.

> Attendere che non si formino più bolle e lasciare che il robot pulitore scenda sul fondo della piscina.

> Aguardar até que não haja mais nenhuma bolha e deixar o robot de limpeza descer até o fundo da piscina.

> Wacht tot er geen luchtballen meer optreden en laat de reiniger dan naar de bodem van het zwembad zakken.

> Počkejte až robot doseďne na dno a uvolní se zněj vškeré bubliny.

> Počkajte, kým bublinky úplne prestanú, a čistič nechajte klesnúť úplne na dno bazéna.

> Várja meg amíg a levegő eltávozik a burkolat alól. Ha már nem jön több buborék, akkor engedje le a készülőket.

> Vänta tills inga bubbler längre avges och låt poolstädaren sjunka ned till poolens botten.

> Zaczekać, aż pęcherzyki przestaną być widoczne, a urządzenie czyszczące opadnie na dno basenu.

> Περιμένετε έως ότου σταματήσουν εντελώς οι φυσαλίδες και αφήστε το ρομπότ καθαρισμού να βυθιστεί μέχρι τον πυθμένα της piscinas.

> Дождитесь, пока из него перестанут выходить пузырьки и очиститель опустится на дно бассейна.

> Baloncukların tamamen durmasını bekleyin ve ardından temizleyiciyi havuzun tabanına batırın.

> Pričekati da mjehurići nestanu i da se čistač spusti na dno bazena.

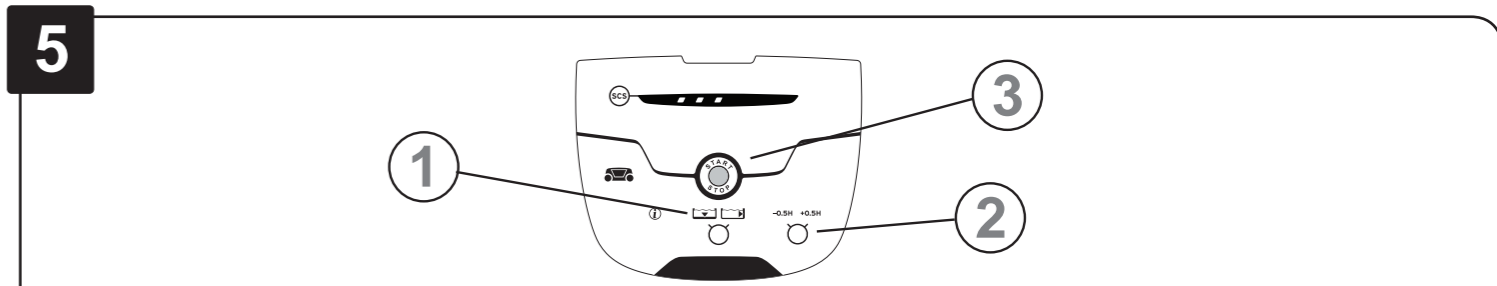
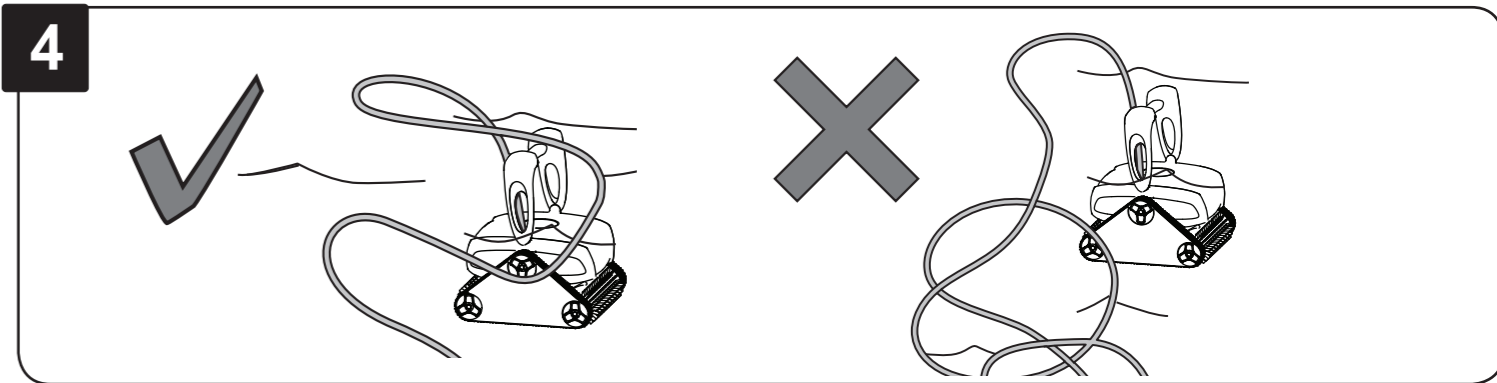

- > Fond uniquement
- > Floor Only
- > Nur Boden
- > Sólo el fondo
- > Solo fondo
- > Fundo unicamente
- > Alleen de vloer
- > Čištění dna
- > Iba dno
- > Csak medencealj
- > Endast botten
- > Tylko dno
- > Μόνο πυθμένας
- > Tолько дно
- > Sadece Taban
- > Samo dno



- > Fond, parois, ligne d'eau
- > Floor, Walls, Waterline
- > Boden, Wände, Wasserlinie
- > Piso, paredes, línea de flotación
- > Fondo, pareti, linea d'acqua
- > Fundo, paredes, linha de água
- > Vloer, wanden, waterlijn
- > Čištění dna, stěna a hladinové linky
- > Dno, steny a vodná tryska
- > Medencealj + falak + vízvonal
- > Botten, väggar, vattenlinje
- > Dno, ściany i linia wody
- > Πυθμένας, τοιχώματα, ίσαλος γραμμή
- > Дно, стенки, линия воды
- > Taban, Duvarlar, Su Kesimi
- > Dno, stijenke, vodena linija



selon le modèle according to model je nach Modell de acuerdo a modelo in base al modello de acordo com o modelo volgens model podle modelu v závislosti od modelu modell szerint enligt modell według modelu σύμφωνα με το μοντέλο согласно модели modele göre U ovisnosti od modela

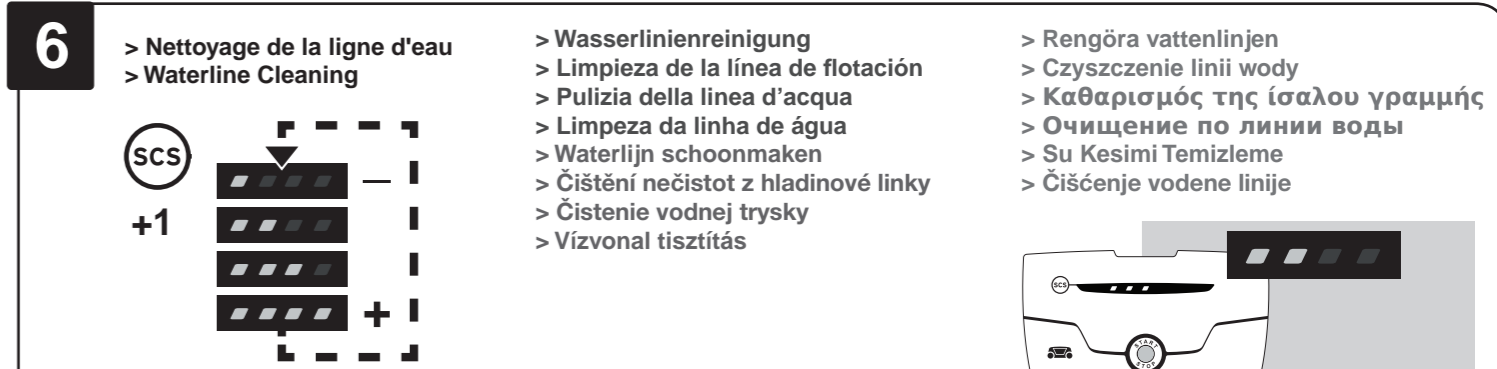

- > Nettoyage de la ligne d'eau
- > Waterline Cleaning

- > Wasserlinienreinigung
- > Limpieza de la línea de flotación
- > Pulizia della linea d'acqua
- > Limpeza da linha de água
- > Waterlijn schoonmaken
- > Čištění nečistot z hladinové linky
- > Čistenie vodnej trysky
- > Vízvonal tisztítás

- > Rengőra vattenlinjen
- > Czyszczanie linii wody
- > Καθαρισμός της ίσαλος γραμμής
- > Очищение по линии воды
- > Su Kesimi Temizleme
- > Čišćenje vodene linije

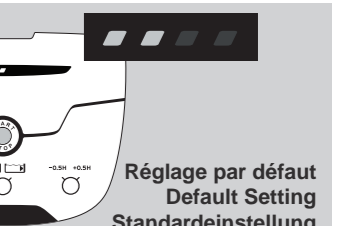
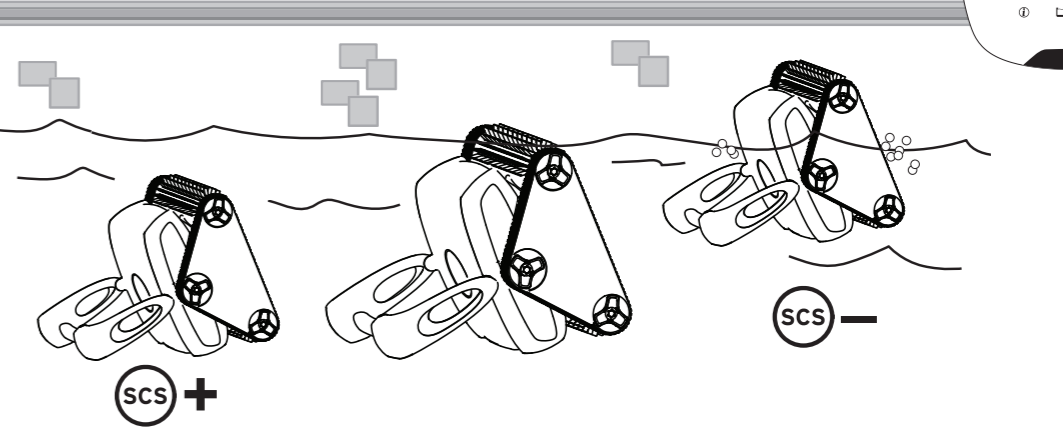

Réglage par défaut Default Setting Standardeinstellung Configuración predeterminada Regolazione preimpostata Ajuste predefinido Standaardinstelling Nastavenie od výrobcu Predvolené nastavenie Alapbeállítás Standardinställning Ustawienie domyślne Προκαθορισμένη ρύθμιση Настройки по умолчанию Varsayılan Ayar Zadano podešavanje

7

- > Retirer le nettoyeur de la piscine
- > Remove the cleaner from pool
- > Aus dem Pool nehmen
- > Retire el limpiador de la piscina
- > Togliere il robot pulitore dalla piscina
- > Retirar o robot de limpeza da piscina
- > Haal de reiniger uit het zwembad
- > Vyjmutí robotu z bazénu
- > Čistič vyberte z bazéna
- > Eltávolítás a medencéből
- > Lyft ur frán poolen
- > Wyjąć urządzenie czyszczące z basenu.
- > Βγάλτε το ρομπότ καθαρισμού από την πισίνα
- > Извлеките очиститель из бассейна
- > Havuzdan çıkarın
- > Izvući čistač iz bazena

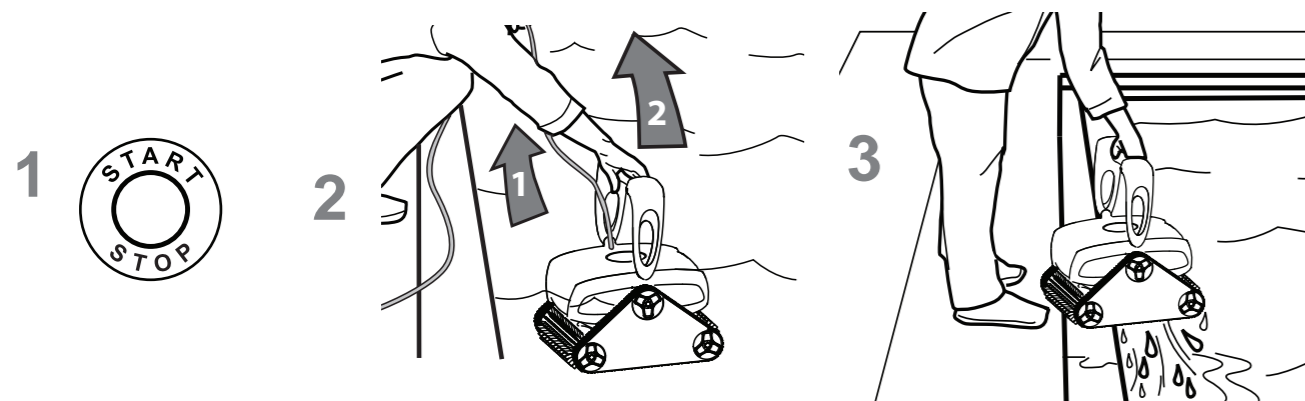

- > Ne jamais retirer le robot nettoyeur de la piscine en tirant sur le câble flottant.
- > Never lift the cleaner out of the pool by the floating cable.
- > Heben Sie den Reiniger niemals am Schwimmkabel aus dem Pool.
- > Nunca levante el limpiador de la piscina por el cable flotante.
- > Non estrarre mai il robot pulitore dalla piscina afferrando il cavo di comando.
- > Nunca retirar o robot de limpeza da piscina puxando pelo cabo flutuante.
- > Til de reiniger nooit aan de drijvende kabel uit het zwembad.
- > Nikdy nevytahujte robot z bazénu za přívodní kabel.
- > Čistič robot z bazéna nikdy nevyberajte ťahaním za plávajúci kábel.
- > Soha ne a kábel segítségével emelje ki a vízből a készüléket.
- > Lyft aldrig ur roboten ur poolen med hjälp av flytkabeln.
- > Nie wolno wyjmować robota czyszczącego z basenu, ciągnąc za kabel utrzymujący się na powierzchni wody.
- > Ποτέ μην βγάζετε το ρομπότ καθαρισμού από την πισίνα τραβώντας το πλωτό καλώδιο.
- > Никогда не извлекайте робот-очиститель из бассейна, удерживая его за плавающий кабель.
- > Temizleyiciyi asla yüzer kabloyu çekerek havuzdan çıkarmayın.
- > Nikada ne izvlačiti robot za čišćenje iz bazena povlačenjem plutajućeg kabla.

8

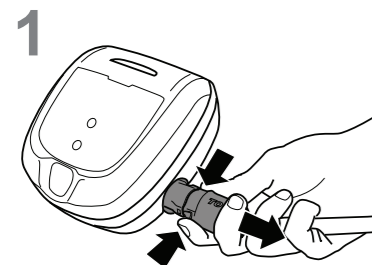

- > Débrancher
- > Unplug
- > Kabel ausstecken
- > Desenchufar
- > Scollegare
- > Desligar
- > Maak de kabel los
- > Odpojení přívodního kabelu
- > Odpojit'
- > Lecsatlakoztatás
- > Dra ur kontakten
- > Odłączyć
- > Αποσυνδέστε
- > Отключите
- > Sökün
- > Isključiti

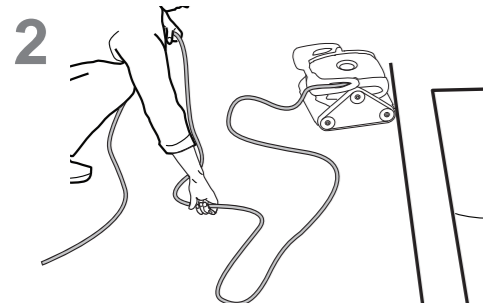

- > Démêler
- > Untangle
- > Kabel entwirren
- > Desembarazando
- > Controllare che il cavo non sia aggrovigliato
- > Desembaraçar
- > Haal de kabel uit de war
- > Rozmotat
- > Odmotat'
- > Kábel elrendezés
- > Råta ut sladden
- > Rozplątać
- > Ξεμπερδέψτε
- > Распутайте
- > Açın
- > Raspetljati

9

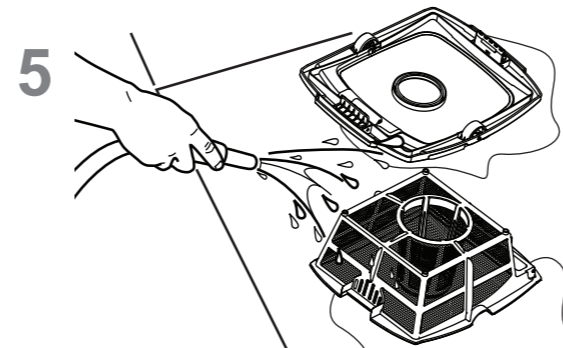
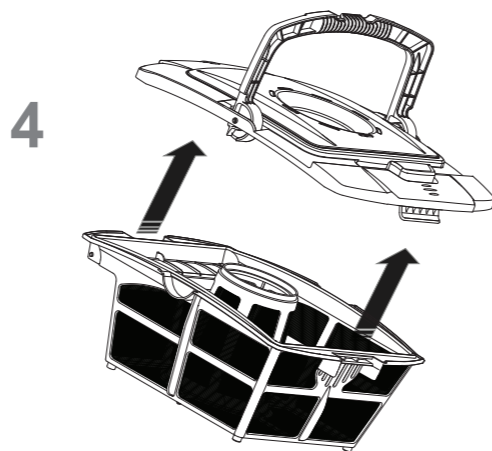
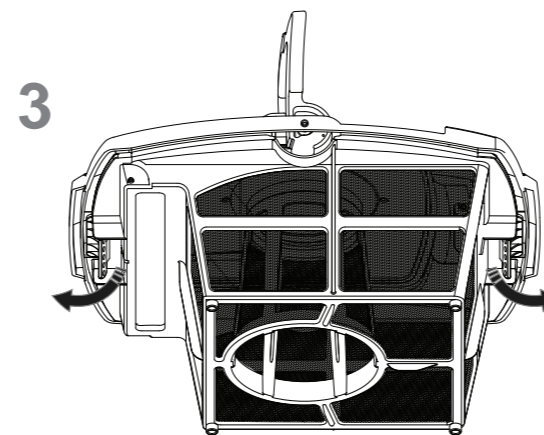
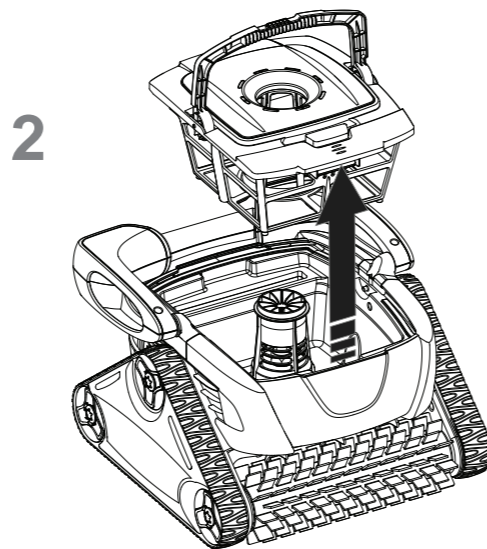
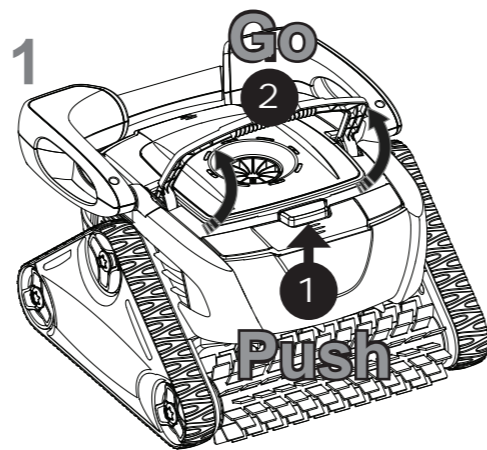

- > Nettoyer le filtre à l'aide du Push 'n' Go™.
- > Clean the filter with the Push 'n' Go™ system.
- > Reinigen Sie den Filter mithilfe des Push'n'Go™-System
- > Limpie el filtro con el sistema Push 'n' Go™.
- > Pulire il filtro con il Push 'n' Go™.
- > Limpar o filtro utilizando Push 'n' Go™.
- > Maak het filter schoon met het Push 'n' Go™-systeem.
- > Snadné čištění filtru díky systému Push n GO™.
- > Filter očistite pomocou systému Push 'n' Go™.
- > Szűrő tisztítása a Push 'n' Go™ rendszerrel.
- > Rengör filtret med hjälp av Push 'n' Go™.
- > Wyczyścić filtr używając systemu Push 'n' Go™.
- > Καθαρίστε το φίλτρο με τη βοήθεια του Push 'n' Go™.
- > Очищайте фильтр с помощью системы Push 'n' Go™.
- > Push 'n' Go™ sistemiyle filtreyi temizleyin.
- > Očistite filter pomoću Push 'n' Go™.



Zodiac Pool Care Europe
Boulevard de la Romanerie - BP 90023
49180 St Barthelemy d'Anjou cedex FRANCE
+33 (0)810 810 658 www.zodiac.com



Zodiac Pool Systems LLC
2620 Commerce Way
Vista, CA 92081-8438 USA
(00)1-800-822-7933 www.zodiac.com

ZODIAC® is a registered trademark of Zodiac International, S.A.S.U., used under license.
All other trademarks referenced are the property of their respective owners.
©2018 Zodiac Pool Systems LLC H0429400 RevE



ZODIAC®

CYCLONX™

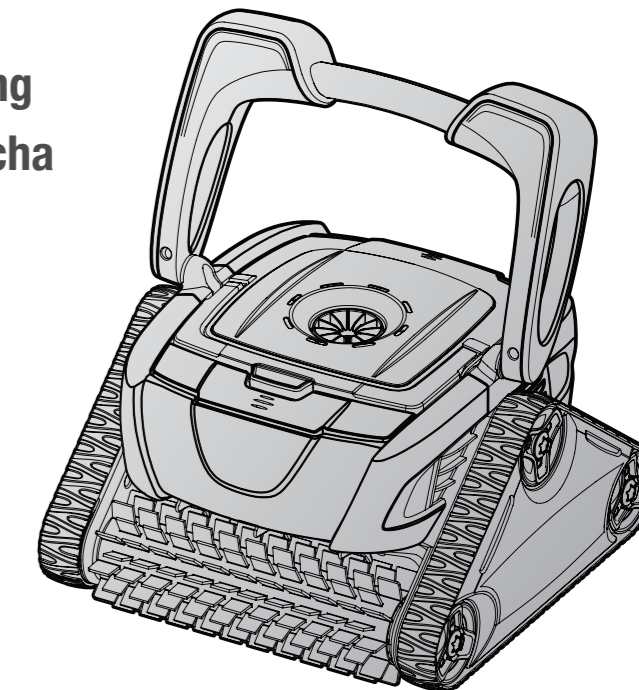

EM11--

- FR **Guide de Démarrage Rapide**
- EN **Quick Start Guide**
- DE **Kurz- oder Schnellstartanleitung**
- ES **Guía Rápida de Puesta en Marcha**
- IT **Guida di avvio rapida**
- PT **Guia de Início Rápido**
- NL **Snelstartgids**
- CZ **Návod k použití**
- SK **Stručná príručka**
- HU **Gyors használati útmutató**
- SE **Snabbstartsguide**
- PL **Przewodnik Szybkiego Uruchamiania**
- GR **Οδηγός γρήγορης έναρξης**
- RU **Краткое руководство пользователя**
- TR **Hızlı Başlangıç Kılavuzu**
- HR **Vodič za brzo pokretanje**

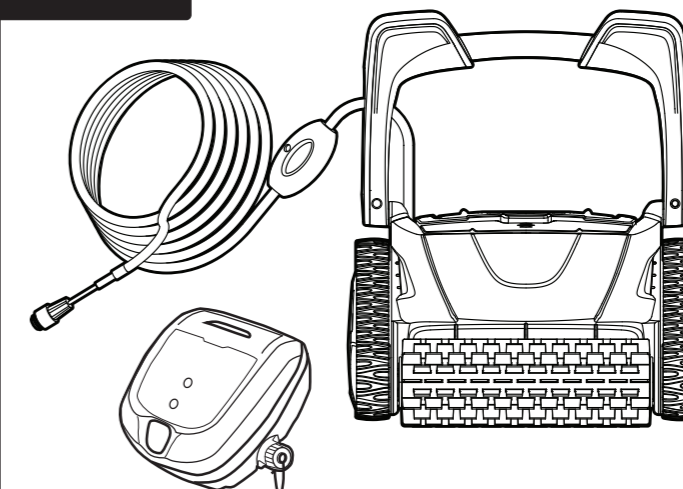

*
en option
option
fakultativ
opcional
opzionale
como opção
facultatief
voliteľná instalace
voliteľný doplnok
választási lehetőség
som tillval
vyposażenie opcjonalne
προαιρετικά
Дополнительно
Seçenek
opcionalno

