

Bei Verwendung anderer Verbindungssysteme kann der Behälterabstand variieren!

Bei Erweiterung erhöht sich der Platzbedarf pro zusätzlichem Behälter um ca. 780 mm!

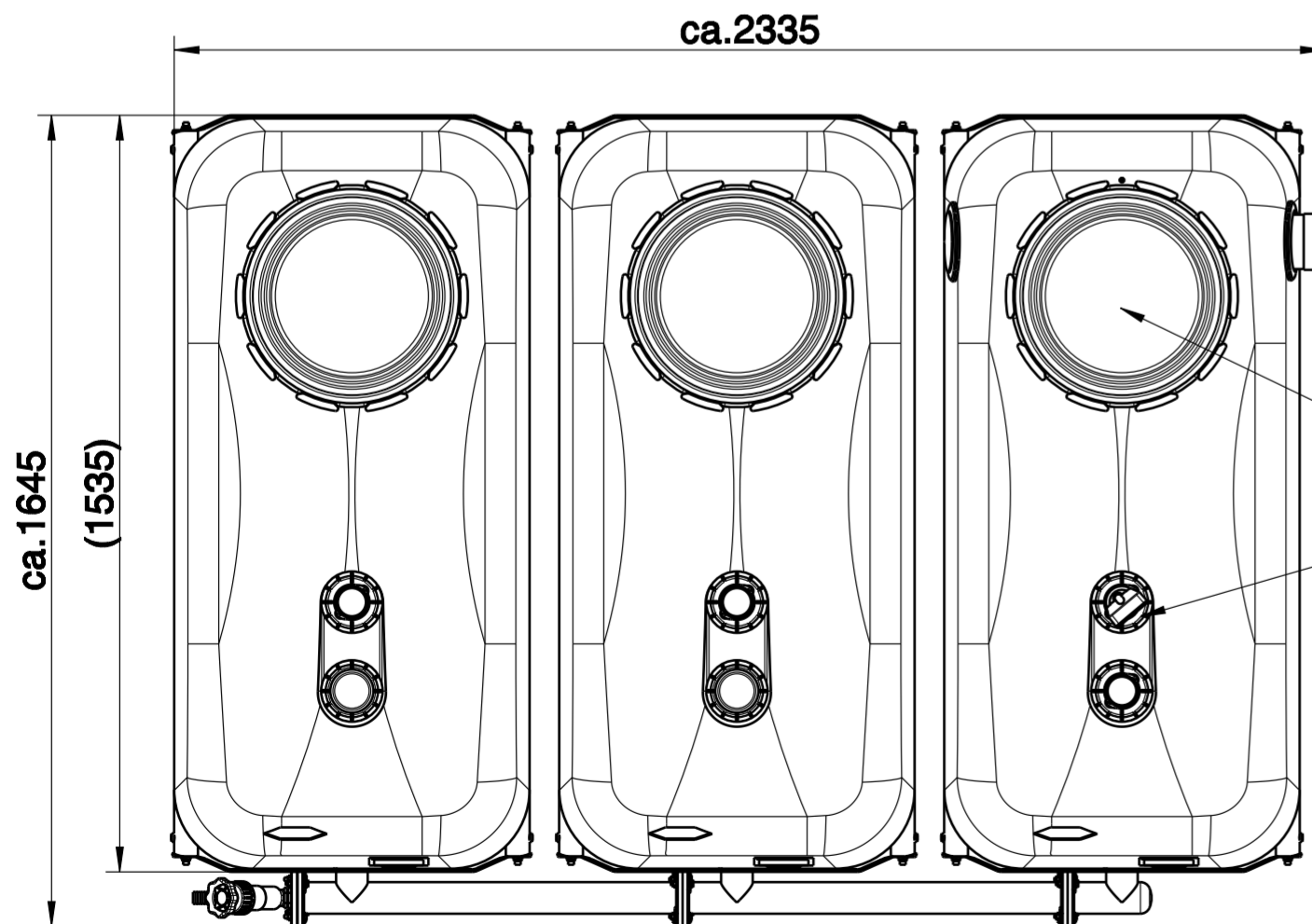

Revisionsöffnungen  $\varnothing$  400mm mit Sicherungsdeckel

Anschlüsse 2" IG optional

Flanschverbindung verschraubt mit eingelegter Dichtung  
Detail A  
M.:0.200

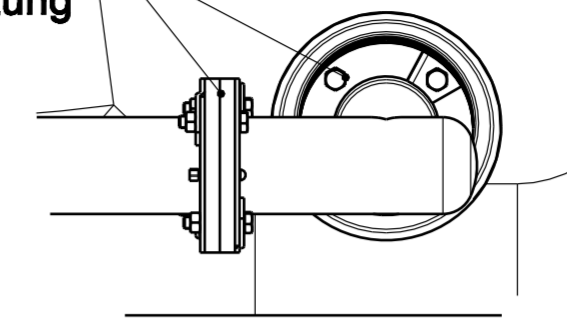

Entlüftungshaube 2" AG (Bestandteil Erweiterungs-Zubehör)

Zulauf DN 50 mit Zulaufberuhigung

Montagebeispiel: Mechanische Füllstandsanzeige (Mat.-Nr.1135000165)

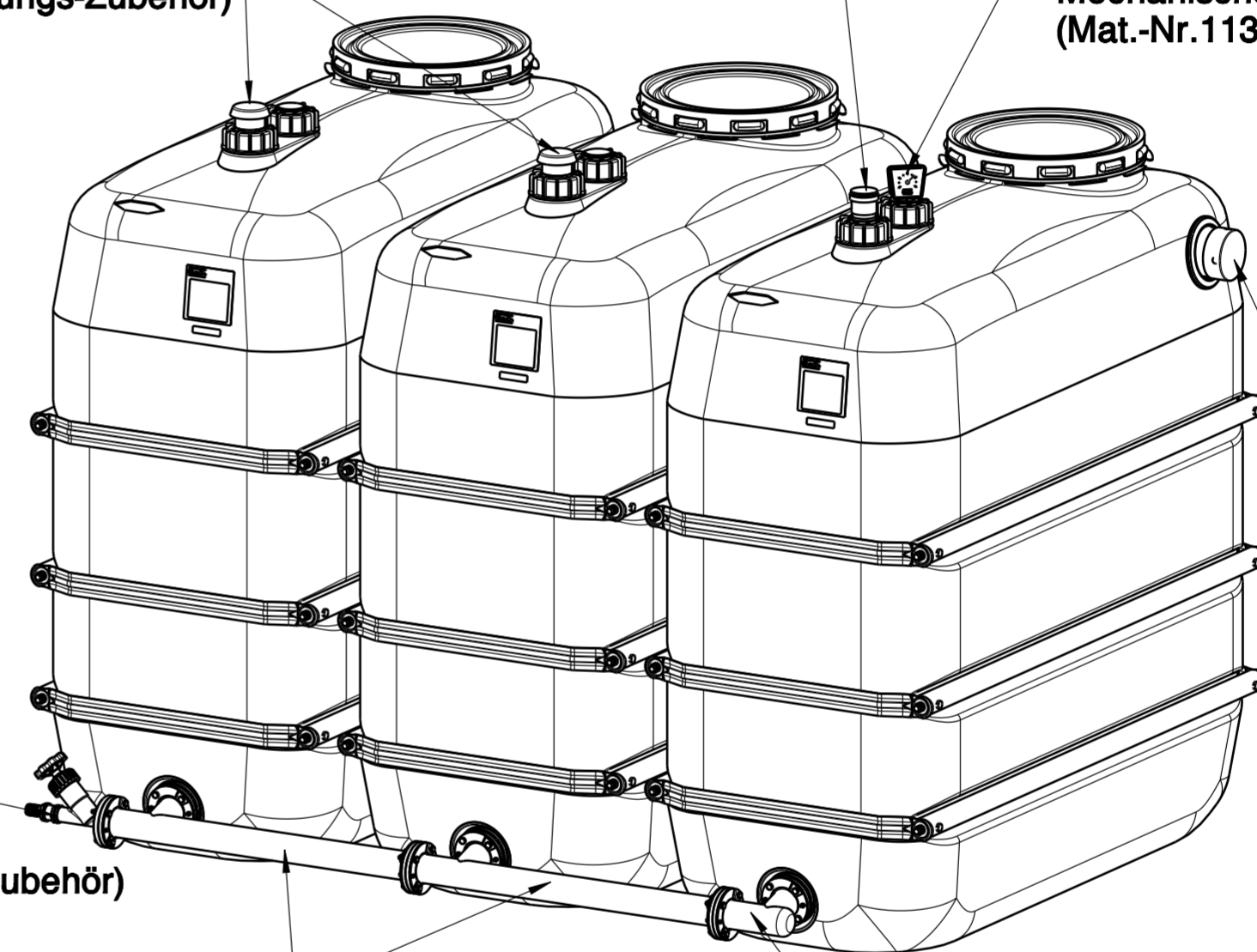

Überlaufsiphon DN 110 mit Kleintiersperre

Absperrventil mit Schlauchtülle (Bestandteil Basis-Zubehör)

Anschlusszubehör für Erweiterungs-Hauspeicher (Mat.-Nr.1115001288)

Anschlusszubehör für Basis-Hauspeicher (Mat.-Nr.1115001287)

Für alternative Aufstellvariante siehe Zeichnung "Aufstellung RW-Hauspeicher 1500L Basis mit Erweiterung rechts"