

Flanschverbindung verschraubt mit eingelegter Dichtung

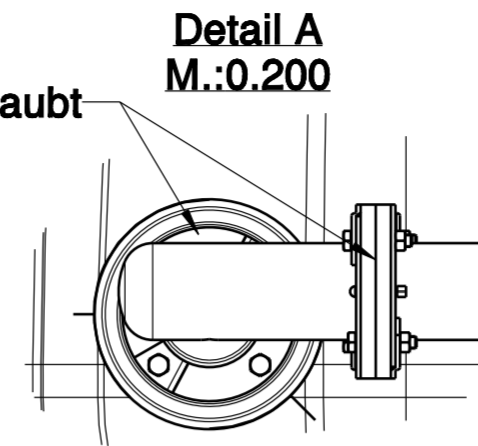

Montagebeispiel:
Mechanische Füllstandsanzeige
(Mat.-Nr.1135000165)

Überlaufsiphon DN 110
mit Kleintiersperre

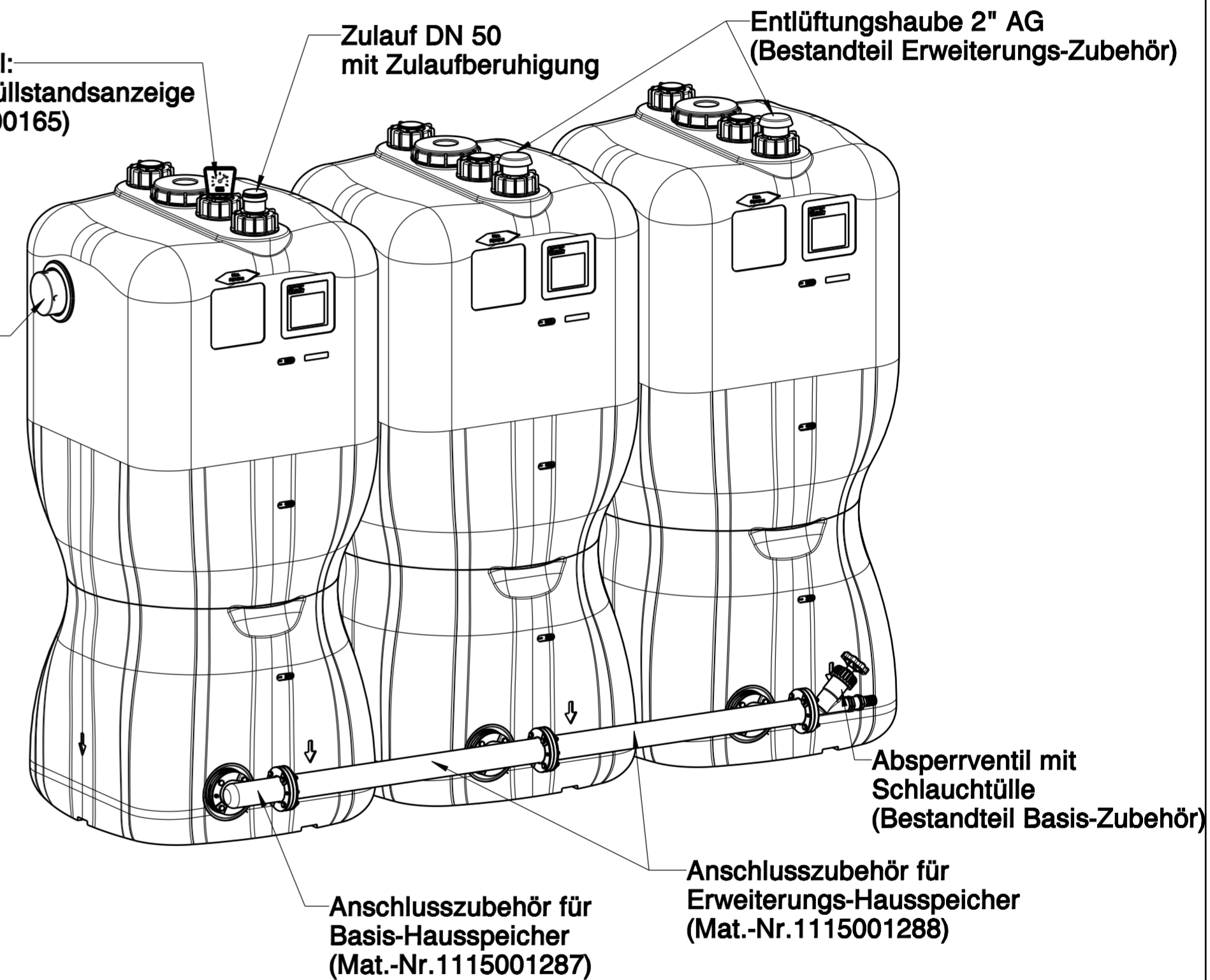

Bei Verwendung anderer Verbindungssysteme
kann der Behälterabstand variieren!

Bei Erweiterung erhöht sich der Platzbedarf pro
zusätzlichem Behälter um ca.780 mm!

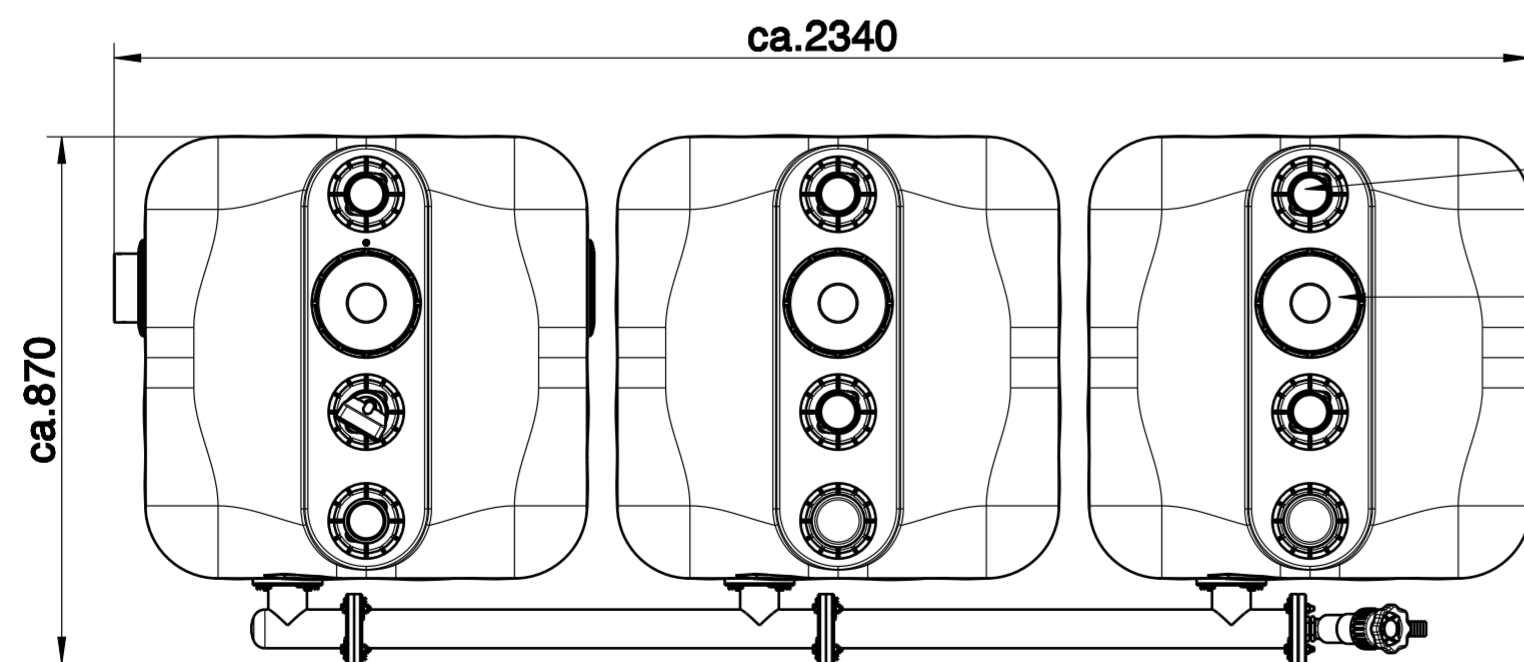

Anschlüsse 2" IG
optional

Revisionsöffnungen \varnothing 150mm
mit Sicherheitsdeckel

Für alternative Aufstellvariante siehe Zeichnung
"Aufstellung RW-Hausspeicher 750L Basis mit Erweiterung links"